

Modelos 30250, 30350, 30450, 30550, 30750

Modelo	Força \leftrightarrow Fmáx. 1)	Curso	Abertura do braço	Peso
GH-30250	250 Kgf	32 mm	190°	385 g
GH-30350	350 Kgf	31 mm	185°	250 g
GH-30450	450 Kgf	38 mm	185°	774 g
GH-30550	550 Kgf	38 mm	185°	460 g
GH-30750	750 Kgf	31 mm	185°	950 g

1) para tração e compressão

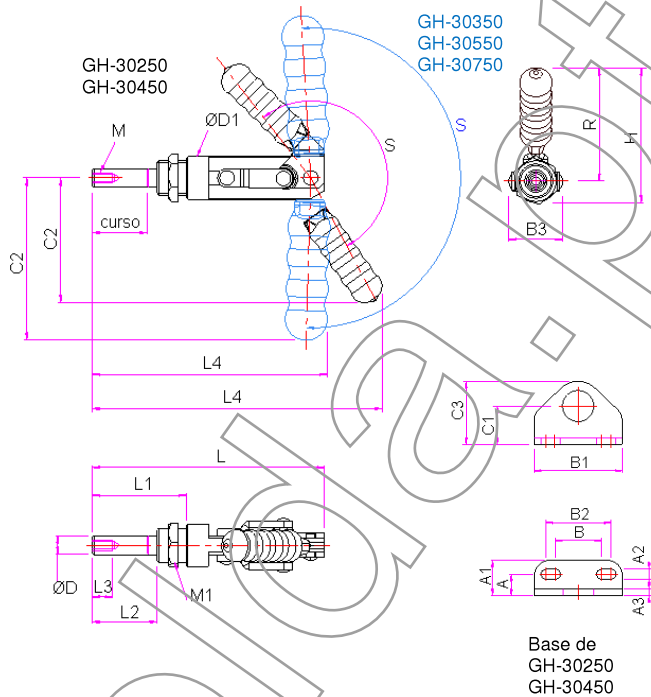
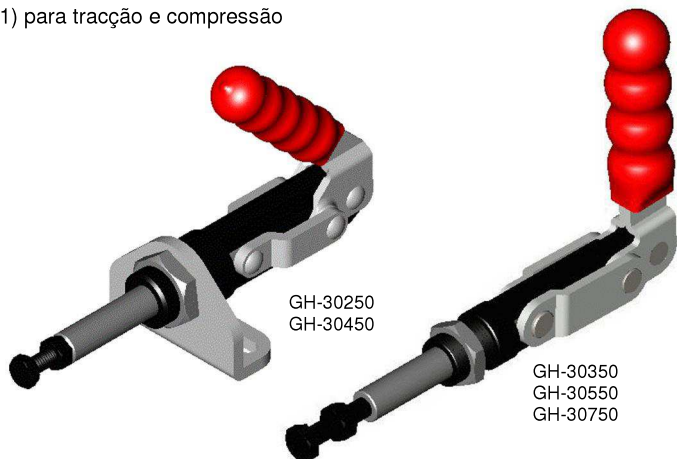

De série:

Modelo GH-30250

- 1 porca M20 x 1,5
- 1 parafuso M6
- Ref. SA-062010
- 1 base de montagem

Modelo GH-30350

- 1 porca M16 x 1,5
- 1 parafuso M6
- Ref. SA-062510

Modelo GH-30450

- 1 porca M24 x 1,5
- 1 parafuso M10
- Ref. SA-103015
- 1 base de montagem

Modelo GH-30550

- 1 porca M20 x 1,5
- 1 parafuso M8
- Ref. SA-084012

Modelo GH-30750

- 1 porca M24 x 1,5
- 1 parafuso M10
- Ref. SA-105015

Modelo	A	A1	A2	A3	B	B1	B2	B3	C1	C2	C3	ØD	ØD1	~H	~L	L1	L2	L3	L4	M	M1	R
GH-30250	10	23	6.5	4	30	57	42	31.6	25	67	41	11	25	78.8	136	55	38	12	170	M6	M20 x 1,5	66
GH-30350	-	-	-	-	-	-	-	29.2	-	95	-	10	19	104	129	52	36	18	128	M6	M16 x 1,5	95
GH-30450	13	30	8.5	4.5	30	64	45	40	80	91	48	16	29.5	105	173	64	42	20	234	M10	M24 x 1,5	90
GH-30550	-	-	-	-	-	-	-	25.7	-	108	-	13	24	120	159	60	40	30	159	M8	M20 x 1,5	108
GH-30750	-	-	-	-	-	-	-	33.6	-	130	-	16	28.6	146	233	93.1	69.8	40	233	M10	M24 x 1,5	132

Modelos 36092M, 36092-BM, 36092-MSS

Força de retenção \leftrightarrow Fmáx. 1)	180 kgf
Curso	31.8 mm
Abertura do braço	180°
Peso	397 g

1) para tração e compressão

De série:

- 1 Parafuso de pressão M8 Ref. SA-085012

Versão em inox Ref. 36092MSS

