

Versão pesada de baixo perfil

Modelos **30600M,31200M,32500M,35000M**

Modelo	Força $\leftrightarrow$ F <sub>máx.</sub> 1)	Curso	Abertura do braço	Peso
<b>GH-30600-M</b>	<b>600 Kgf</b>	32 mm	185°	0.5 kg
<b>GH-31200-M</b>	<b>1200 Kgf</b>	50 mm	185°	1.5 kg
<b>GH-32500-M</b>	<b>2500 Kgf</b>	75 mm	185°	3.6 kg
<b>GH-35000-M</b>	<b>5000 Kgf</b>	100 mm	185°	6.5 kg

1) para tracção e compressão

De série

GH-30600-M: Parafuso de pressão M8 Ref. SA-085012

GH-31200-M: Parafuso de pressão M10 Ref. SA-107515

GH-32500-M: Parafuso de pressão M12 Ref. SA-127517

GH-35000-M: Parafuso de pressão M16 Ref. SA-167520



GH-31200-M

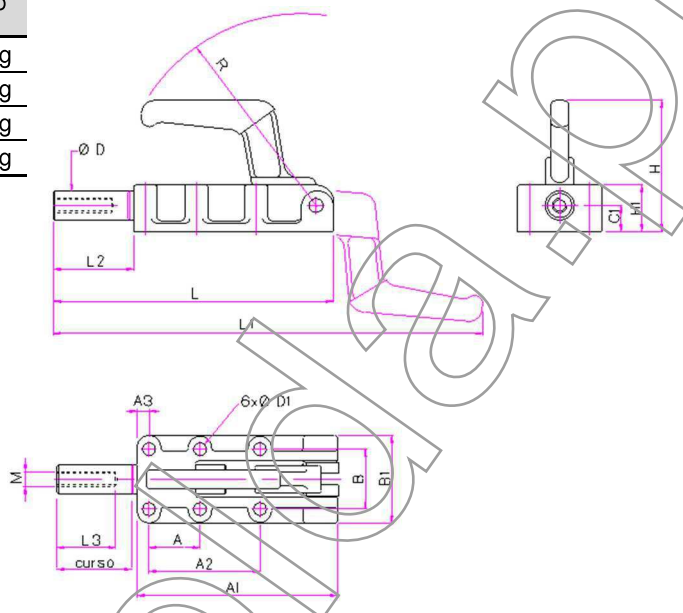

Modelo	A	A1	A2	A3	B	B1	C1	ØD	ØD1	L	~L1	L2	L3	~H	H1	M	R
<b>GH-30600-M</b>	36,5	89	-	25	33,4	46	12	14	5,5	127	194	38	30	67	22	M8	89
<b>GH-31200-M</b>	35	135	76	8	41	58	18	20	8,5	190	243	55	40	88	32	M10	136
<b>GH-32500-M</b>	45	196	90	12	54	78	22	25	10,3	298	430	102	60	110	40	M12	200
<b>GH-35000-M</b>	70	254	140	12	57	84	28	30	10,3	392	490	138	60	123	50	M16	254

Modelos **30600HLM,31200HLM,32500HLM,35000HLM**

Modelo	Força $\leftrightarrow$ F <sub>máx.</sub> 1)	Curso	Abertura do braço	Peso
<b>GH-30600-HLM</b>	<b>600 Kgf</b>	32 mm	185°	0.6 kg
<b>GH-31200-HLM</b>	<b>1200 Kgf</b>	50 mm	185°	1.5 kg
<b>GH-32500-HLM</b>	<b>2500 Kgf</b>	75 mm	185°	4.2 kg
<b>GH-35000-HLM</b>	<b>5000 Kgf</b>	100 mm	185°	7.1 kg

1) para tracção e compressão

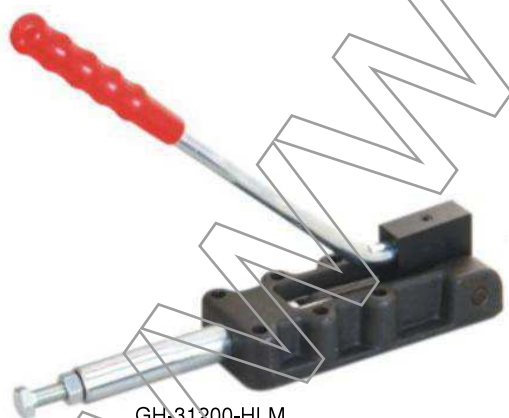

GH-31200-HLM

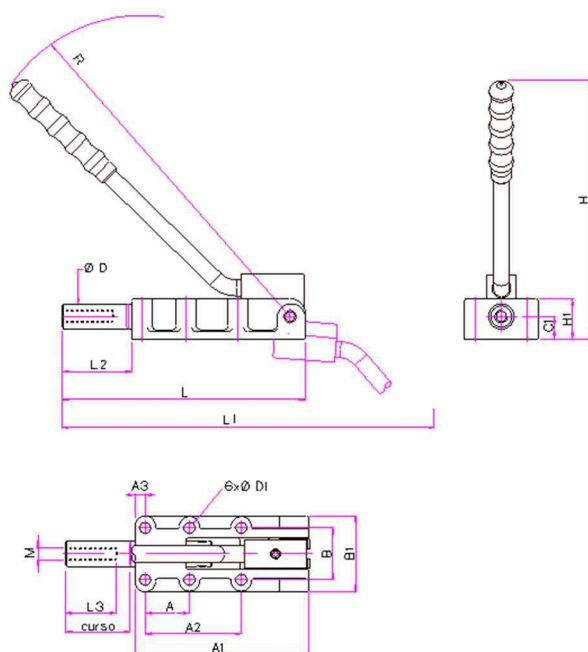

Modelo	A	A1	A2	A3	B	B1	C1	ØD	ØD1	L	~L1	L2	L3	~H	H1	M	R
<b>GH-30600-HLM</b>	36,5	89	-	25	33,4	46	12	14	5,5	127	194	38	30	132	22	M8	185
<b>GH-31200-HLM</b>	35	135	76	8	41	58	18	20	8,5	190	243	55	40	200	32	M10	295
<b>GH-32500-HLM</b>	45	196	90	12	54	78	22	25	10,3	298	430	102	60	278	40	M12	395
<b>GH-35000-HLM</b>	70	254	140	12	57	84	28	30	10,3	392	490	138	60	350	50	M16	516