

Modelos **GH-10752-B, 11502-B, 12502-B, 13502-B**

| Modelo | Força Δ Fmáx | Abertura braço* | Abertura punho | Peso |
|-------------|---------------------|-----------------|----------------|-------|
| GH-10752-B | 75 kgf | 130° - 195° | 90° - 125° | 50 g |
| GH-11502-B | 150 kgf | 95° - 185° | 75° - 110° | 150 g |
| GH-12502-B* | 250 kgf | 90° - 150° | 70° - 100° | 380 g |
| GH-13502-B | 350 kgf | 90° - 180° | 70° - 100° | 800 g |

(*) Abertura do braço c/ pino limitador – sem pino limitador

Dotados de veios e casquilhos endurecidos assim como pinos limitadores amovíveis.

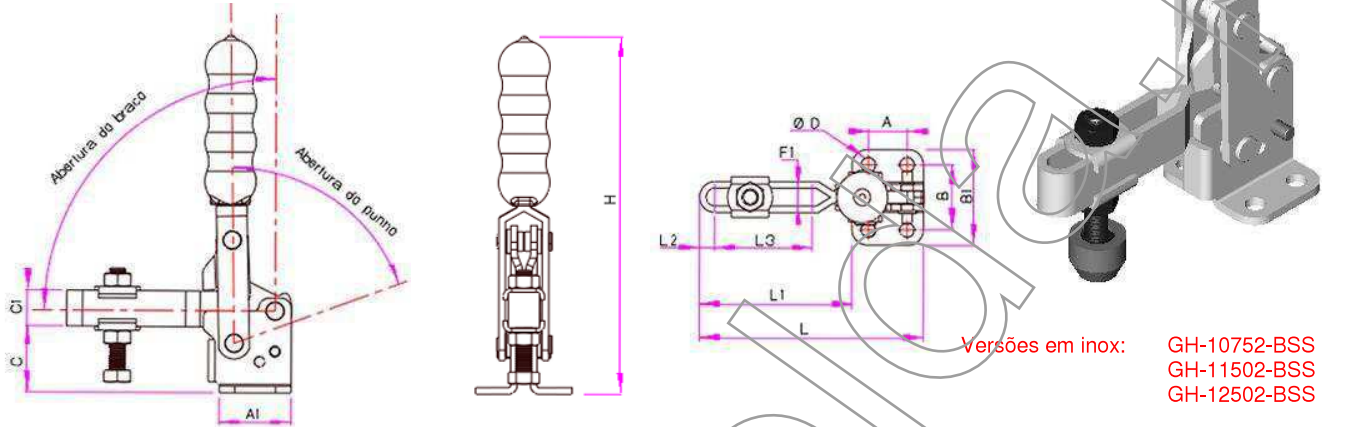

| Modelo | CR | A | A1 | B | B1 | C | C1 | ØD | F1 | ~H | ~L | L1 | L2 | L3 | Capa Neoprene | Parafuso |
|------------|-------|------|----|------|------|----|------|-----|------|-----|-----|----|-----|------|---------------|-----------|
| GH-10752-B | 201-U | 16 | 26 | 24 | 34 | 16 | 9 | 4.4 | 5.5 | 98 | 57 | 31 | 4.6 | 13.5 | M5-NC-05 | SA-054008 |
| GH-11502-B | 202-U | 12.7 | 27 | 26.8 | 37.8 | 23 | 11 | 5.1 | 6.2 | 123 | 70 | 43 | 6 | 23.5 | M6- NC-06 | SA-065010 |
| GH-12502-B | 207-U | 19 | 35 | 32 | 47 | 32 | 17.5 | 7.1 | 8.9 | 177 | 110 | 75 | 7.4 | 47.7 | - | SA-085012 |
| GH-13502-B | 210-U | 32 | 50 | 45 | 64 | 43 | 22 | 8.3 | 10.6 | 220 | 145 | 95 | 9.3 | 64 | - | SA-108015 |

Modelos **GH-10751-B, 11501-B, 12501-B, 13501-B**

| Modelo | Força Δ Fmáx | Abertura braço* | Abertura punho | Peso |
|------------|---------------------|-----------------|----------------|-------|
| GH-10751-B | 75 kgf | 130° - 195° | 90° - 125° | 50 g |
| GH-11501-B | 150 kgf | 95° - 185° | 75° - 110° | 150 g |
| GH-12501-B | 250 kgf | 90° - 150° | 70° - 100° | 380 g |
| GH-13501-B | 350 kgf | 90° - 180° | 70° - 100° | 800 g |

(*) Abertura do braço c/ pino limitador – sem pino limitador

Dotados de veios e casquilhos endurecidos assim como pinos limitadores amovíveis.

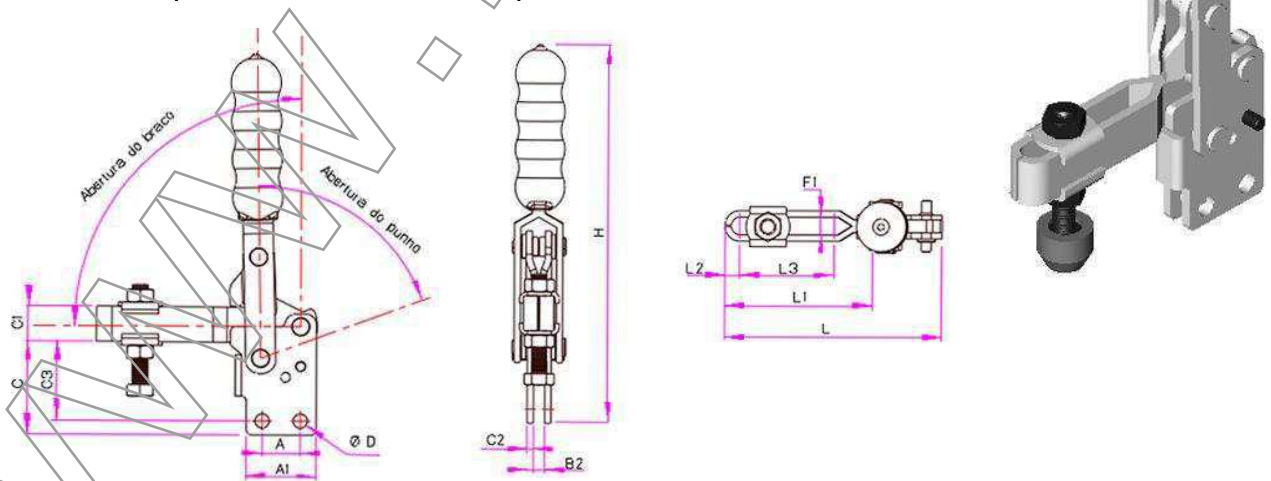

| Modelo | CR | A | A1 | B2 | C | C1 | C2 | C3 | ØD | F1 | ~H | ~L | L1 | L2 | L3 | Capa Neoprene | Parafuso |
|------------|--------|------|----|-----|------|------|-----|------|-----|------|-----|-----|----|-----|------|---------------|-----------|
| GH-10751-B | 201-UB | 16 | 26 | 4 | 27.6 | 9 | 2 | 22 | 4.4 | 5.5 | 106 | 57 | 31 | 4.6 | 13.5 | M5-NC-05 | SA-054008 |
| GH-11501-B | 202-UB | 12.7 | 27 | 5.8 | 33.4 | 11 | 3 | 28 | 5.1 | 6.2 | 135 | 70 | 43 | 6 | 23.5 | M6- NC-06 | SA-065010 |
| GH-12501-B | 207-UB | 19 | 35 | 6 | 46 | 17.5 | 3.2 | 39.4 | 7.1 | 8.9 | 190 | 110 | 75 | 7.4 | 47.7 | - | SA-085012 |
| GH-13501-B | 210-UB | 32 | 50 | 8 | 63.6 | 22 | 4 | 53.5 | 8.3 | 10.6 | 240 | 145 | 95 | 9.3 | 64 | - | SA-108015 |